

Содержание

1	Введение	1
2	Информация по технике безопасности	1
3	Назначение мотобуксировщика	1
4	Технические характеристики	2
5	Общее описание	2
6	Идентификация мотобуксировщика	3
7	Органы управления	3
8	Эксплуатация мотобуксировщика	6
9	Обслуживание мотобуксировщика	8
10	Плановое техническое обслуживание	15
11	Транспортировка	16
12	Хранение	16
13	Сервисное обслуживание	16
14	Предпродажная подготовка	17
15	Таблица периодичности обслуживания мотобуксировщиков	18
16	Копия предпродажной подготовки (экземпляр продавца)	19
17	Копия гарантийного талона (экземпляр продавца)	20
18	Положение о гарантии	21
19	Гарантийный талон	22
20	Схема электрическая	23

1 Введение

Благодарим за покупку мотобуксировщика Snowdog! Настоящее руководство по эксплуатации (далее Руководство) ознакомит Вас с особенностями конструкции и эксплуатации мотобуксировщика. Соблюдение указанных требований по эксплуатации поможет Вам в течение долгих лет с удовольствием использовать данный вид техники. Настоящий мотобуксировщик отличается высокой проходимостью, компактной и удобной конструкцией, надежностью в эксплуатации, качественным и проверенным двигателем.

Все сведения в данном Руководстве соответствуют состоянию выпускаемой продукции на дату подписания документа в печать. Производитель оставляет за собой право вносить изменения в конструкцию без предварительного уведомления и обязательств со своей стороны. Если обнаружено различие между этим Руководством и Вашим мотобуксировщиком, пожалуйста, обратитесь к представителю компании Baltmotors для получения актуальной информации. Установленный срок службы мотобуксировщика при условии соблюдения правил эксплуатации и техобслуживания, указанных в Руководстве, составляет 5 лет.

2 Информация по технике безопасности

Настоящее Руководство включает в себя важную информацию по технике безопасности и эксплуатации мотобуксировщика. При продаже мотобуксировщика необходимо передать Руководство следующему владельцу, так как в нем содержится важная информация, которую должен знать каждый пользователь. Пожалуйста, внимательно ознакомьтесь с данным Руководством перед началом использования мотобуксировщика.

▲ Предупреждение

Несоблюдение ПРЕДУПРЕЖДЕНИЙ, содержащихся в этом Руководстве, может привести к серьезной травме или повреждению мотобуксировщика.

После запуска двигателя мотобуксировщик может самостоятельно начать двигаться. Поэтому перед запуском двигателя освободите пространство перед мотобуксировщиком от людей, животных и посторонних предметов.

- Нельзя управлять мотобуксировщиком без ознакомления с данным Руководством.
- Запрещается управлять мотобуксировщиком детям до 16 лет и лицам, которые не в состоянии управлять им безопасно.
- К управлению мотобуксировщиком не допускаются лица, находящиеся в состоянии алкогольного, наркотического опьянения.
- Запрещается использование мотобуксировщика при отсутствии на нем предусмотренных конструкцией защитных устройств и приспособлений.
- Запрещается эксплуатация технически неисправного мотобуксировщика.
- Запрещается любое использование мотобуксировщика на дорогах общего пользования.
- Запрещается эксплуатация мотобуксировщика в закрытых помещениях.
- Остерегайтесь вращающихся звездочек, вала, шкивов вариатора и цепи.
- Останавливайте мотобуксировщик на безопасном расстоянии от людей и животных.
- Не заводите двигатель со сложенным рулем.
- Перед запуском двигателя проверьте, что рычаг газа имеет свободный ход и не заблокирован.
- Убедитесь в исправности парковочного тормоза.
- При любых нарушениях в работе системы управления мотобуксировщика следует остановиться, найти и устранить неисправность.
- При управлении мотобуксировщиком используйте перчатки.
- Для уменьшения вредного влияния шума, исходящего от мотобуксировщика, используйте наушники.

3 Назначение мотобуксировщика

Мотобуксировщик является вспомогательным техническим средством малой механизации, управляемый рядом идущим оператором, и предназначен для буксировки грузов в санях-волокушах или колесном прицепе.

Для эксплуатации мотобуксировщика в теплое время года необходимо снять пластиковые облицовки и принять меры по недопущению перегрева двигателя.

Мотобуксировщик не предназначен для эксплуатации на всех видах дорог, на песчаных грунтах, в воде.

4 Технические характеристики

Модель	Standard		Long Track	
Модификация	Sport S-Z460 MER	Sport PRO S-Z460 MER	Long Track L-Z460 MER	Long Track PRO L-Z460 MER
Модель двигателя	Zongshen GB460			
Объем двигателя, см ³	459			
Длина со сложенным рулем / полная длина, мм	1430 / 2400		1755 / 2710	
Ширина (по рулю с рукоятками / с защитой рук), мм	655			
Высота, мм	770		785	
Максимальная скорость, км/ч	25			
Снаряженная масса, кг	155		162	
Масса перевозимого груза на мотобуксировщике, кг	до 50		до 60	
Масса перевозимого груза в санях, кг	200		250	
Вид топлива	бензин с ОЧ 92 или выше			
Объем топливного бака, л	7,5			
Тип вариатора	«Сафари»			
Размеры ремня вариатора, мм	30 × 14 × 1120			
Межосевое расстояние шкивов вариатора, мм	265–275			
Количество шагов гусеницы	56		66	
Размеры гусеницы (длина × ширина), мм	2828 × 500		3333 × 500	
Зазор клапанов впускных / выпускных, мм	0,10–0,15 / 0,15–0,20			

5 Общее описание

⚠ Предупреждение

Все рисунки в данном руководстве приведены для справки. Фактический внешний вид мотобуксировщика может отличаться.

5.1 Вид сбоку

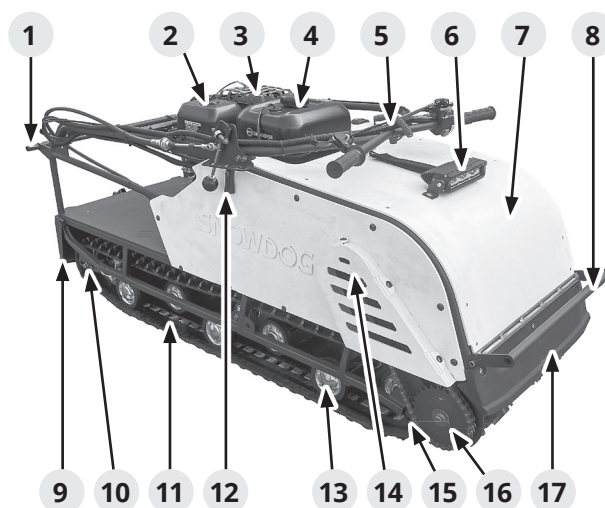

1. Ручка задняя
2. Фильтр воздушный
3. Глушитель
4. Бак топливный
5. Руль
6. Фара
7. Капот открывающийся
8. Ручка передняя
9. Брызговик задний
10. Натяжитель гусеницы
11. Гусеница
12. Защелка капота резиновая
13. Колесо тележки подвески
14. Звездочка ведущая
15. Цепь трансмиссии
16. Звездочка ведомая
17. Брызговик передний

5.2 Рулевое управление

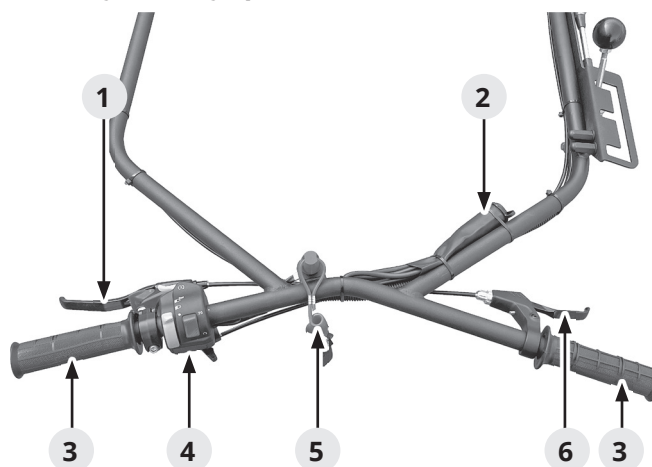

1. Рычаг парковочного тормоза
2. Розетка постоянного тока
3. Рукоятка руля
4. Блок рулевых переключателей
5. Аварийный выключатель двигателя
6. Рычаг газа

5.3 Вид сверху

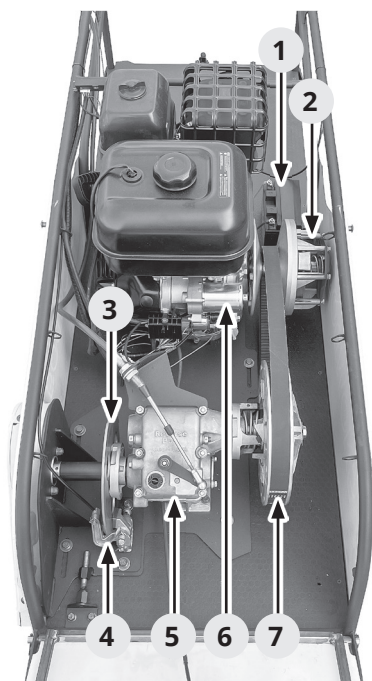

1. Батарея аккумуляторная
2. Вариатор
3. Диск тормозной
4. Суппорт тормозной
5. Реверс-редуктор
6. Двигатель
7. Ремень

6 Идентификация мотобуксировщика

6.1 Заводской номер мотобуксировщика

Заводской номер нанесен на мотораму в задней части (под цилиндром двигателя) методом ударно-точечной маркировки.

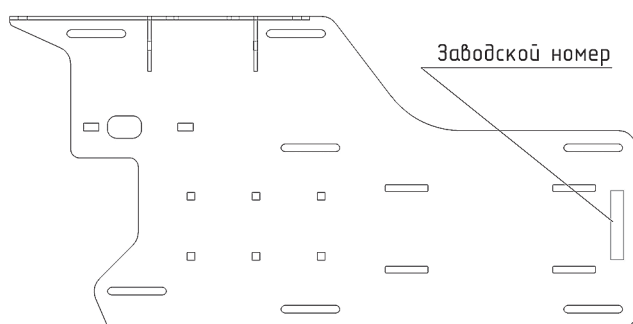

6.2 Номер двигателя

Номер двигателя нанесен методом ударно-точечной маркировки на картере двигателя в передней его части.

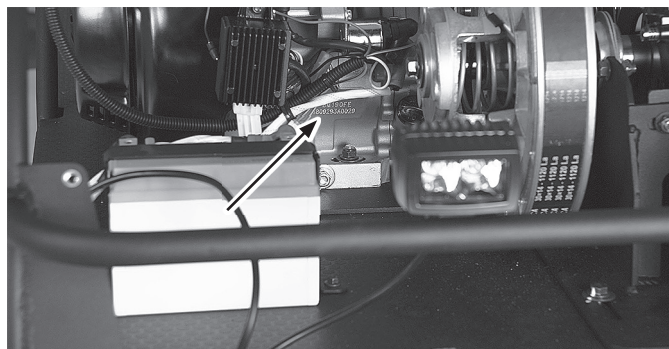

7 Органы управления

7.1 Блок рулевых переключателей

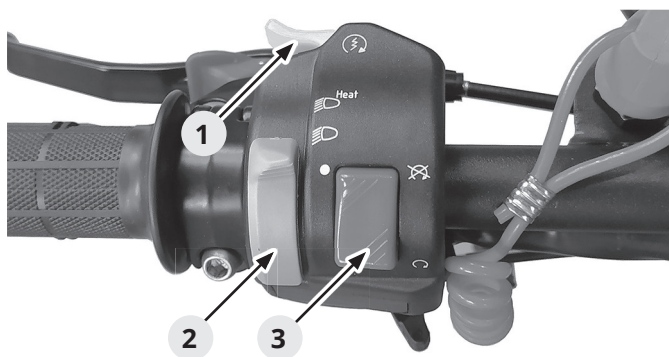

1. Кнопка включения (1) электрического стартера

При нажатии на эту кнопку работает электрический стартер и двигатель может быть запущен. Не удерживайте нажатой кнопку более 10 секунд.

2. Переключатель фары (2) (головной свет)

В положении переключателя ☞^{Heat} работает подогреватель рукояток, фара и розетка постоянного тока.

В положении переключателя ☞ работает фара и розетка постоянного тока.

В положении переключателя ● подогреватель рукояток, фара и розетка постоянного тока выключены.

⚠ Предупреждение

Не включайте фару при отключенной АКБ.

3. Переключатель включения/выключения зажигания

В положении переключателя (3) на себя ☞ — зажигание включено. Двигатель может быть запущен.

В положении переключателя (3) от себя ☞ — зажигание выключено. Двигатель не может быть запущен.

7.2 Рычаг парковочного тормоза

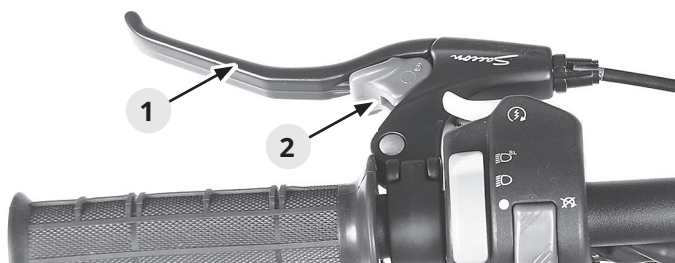

1. Рычаг парковочного тормоза
2. Фиксатор рычага парковочного тормоза

7.2.1 Включение парковочного тормоза:

1. Нажмите на рычаг (1).
2. Сдвиньте и удерживайте фиксатор (2).
3. Отпустите рычаг (1).
4. Отпустите фиксатор (2).

7.2.2 Выключение парковочного тормоза:

1. Нажмите на рычаг (1).
2. Отпустите рычаг (1).

⚠ Предупреждение

Никогда не запускайте двигатель при выключенном или неисправном парковочном тормозе.

Никогда не начинайте движение при включенном парковочном тормозе.

7.3 Рычаг газа

1. Плавно нажмите на рычаг для увеличения оборотов двигателя.

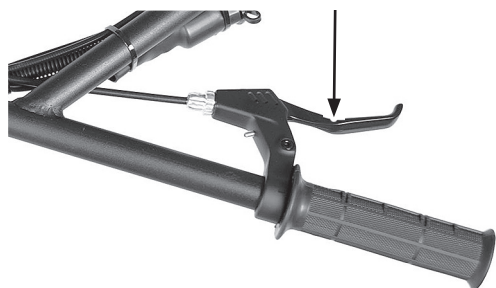

2. Отпустите рычаг для уменьшения оборотов двигателя.

⚠ Предупреждение

Проверяйте работу рычага газа перед каждой эксплуатацией.

7.4 Аварийный выключатель двигателя

На левой стороне руля находится аварийный выключатель двигателя, который состоит из срывной чеки и кнопки.

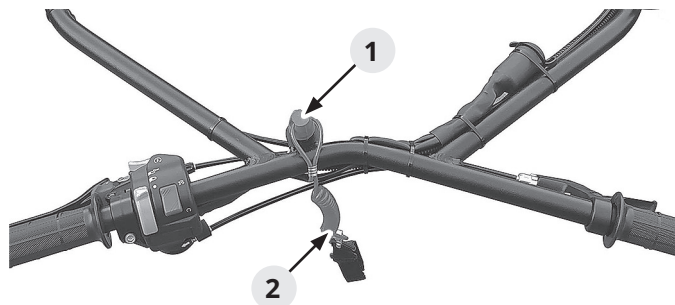

Оператор мотобуксировщика должен всегда управлять им с надетой на руку срывной чекой. Если во время движения теряется управление мотобуксировщиком, срывная чека слетает с кнопки, тем самым глуша двигатель.

7.5 Реверс-редуктор

Выбор направления движения (для Sport S-Z460MER и Long Track L-Z460MER):

Для включения передачи «вперед» остановите мотобуксировщик, уменьшите обороты двигателя и включите парковочный тормоз. Переведите рычаг на руле вперед, как показано на фотографии.



Для включения передачи «назад» остановите мотобуксировщик, уменьшите обороты двигателя и включите парковочный тормоз. Переведите рычаг на руле назад, как показано на фотографии.



Переключение передач (для Sport PRO S-Z460MER и Long Track PRO L-Z460MER):

Для переключения передачи остановите мотобуксировщик и включите парковочный тормоз. Снизьте обороты двигателя до холостых. Убедитесь, что ведущий шкив вариатора не зажимает ремень, или заглушите двигатель.

Для включения повышенной передачи переведите рычаг на руле вперед, как показано на фотографии.

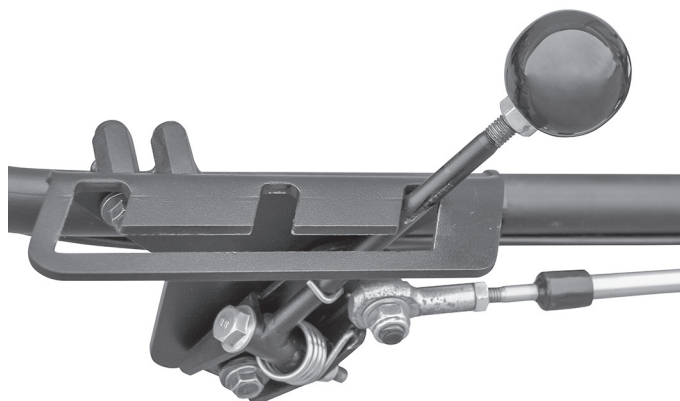

Для включения пониженной передачи переведите рычаг на руле в центральное положение, как показано на фотографии.

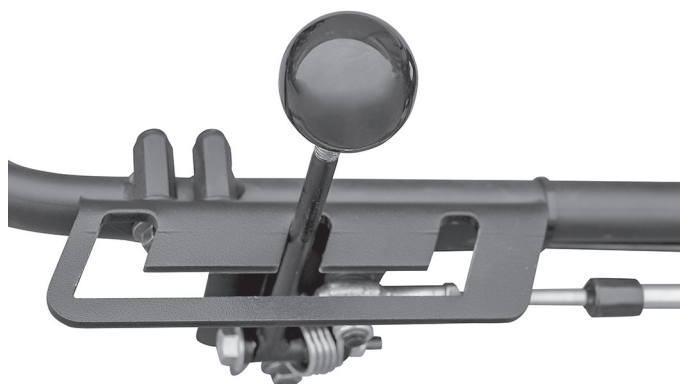

Для включения задней передачи переведите рычаг на руле назад, как показано на фотографии.

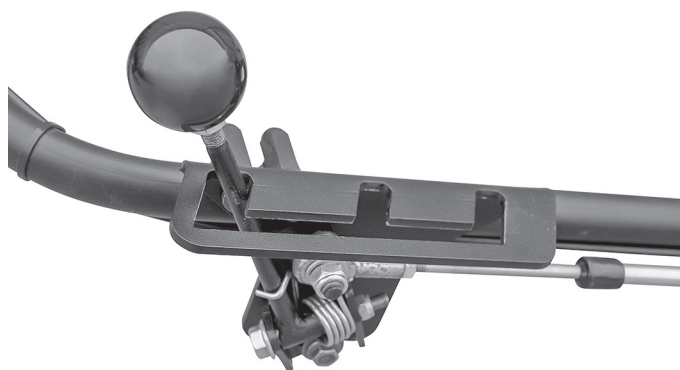

При затруднении переключения передачи заглушите двигатель, выключите парковочный тормоз и покачайте мотобуксировщик вперед-назад.

⚠ Предупреждение

Никогда не переключайте передачи при вращающемся ведомом шкиве вариатора. Никогда не переключайте направление движения при выключенном парковочном тормозе. Перед началом движения всегда выключайте парковочный тормоз.

Никогда не используйте полную мощность двигателя сразу после переключения передачи. Первые метры после переключения двигайтесь с минимально возможной нагрузкой, чтобы убедиться, что передача правильно включена, тем самым исключить повреждение редуктора.

7.6 Розетка постоянного тока

Розетка (1) постоянного тока может использоваться для подключения приборов освещения, радио и др. Розетка должна использоваться только при работающем двигателе. Максимальные значения эксплуатационных параметров розетки: номинальное напряжение — 12 В, максимальная мощность — 20 Вт (1,6 А).

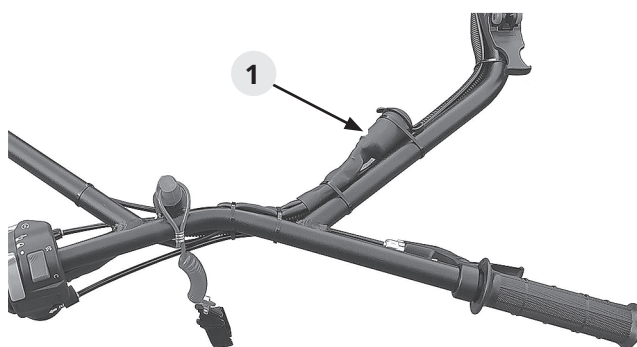

7.7 Рычаг управления воздушной заслонкой

При рычаге управления воздушной заслонкой в положении (1) — заслонка открыта (используется при движении мотобуксировщика).

При рычаге управления воздушной заслонкой в положении (2) — заслонка закрыта (используется при запуске двигателя).

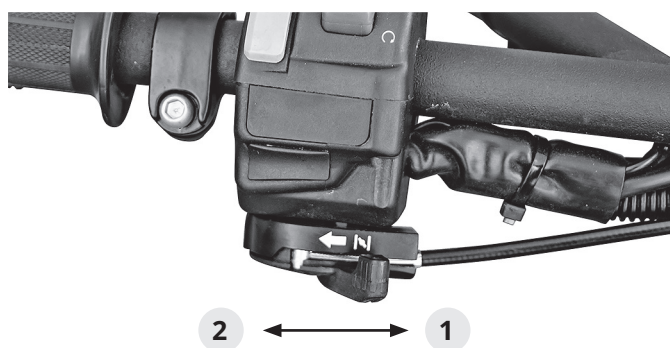

7.8 Кран топливный

Топливный кран служит для управления подачей топлива из топливного бака.

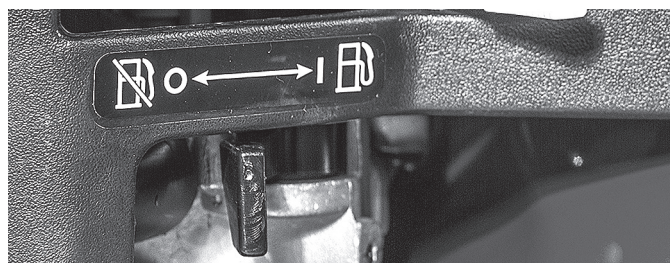

Топливный кран открыт, когда рычаг находится в положении (I). Топливный кран перекрыт, когда рычаг находится в положении (O).

7.9 Праймер

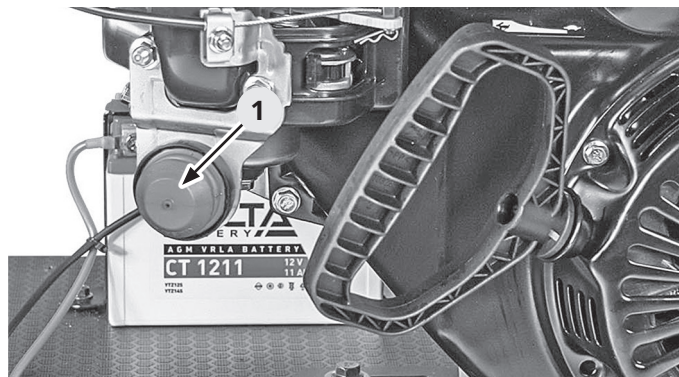

Праймер (1) предназначен для облегчения запуска двигателя мотобуксировщика.

Перед запуском горячего двигателя можно 3–4 раза нажать на праймер, вместо закрывания воздушной заслонки.

Перед запуском двигателя при температуре ниже -15°C нажмите на праймер 3–4 раза совместно с закрыванием воздушной заслонки.

7.10 Цифровой дисплей

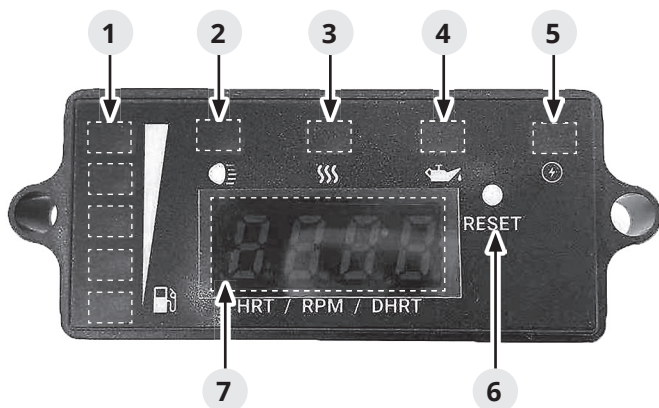

1. Индикатор уровня топлива в баке: показывает остающееся количество топлива в баке (индикатор показывает пять сегментов, когда топливный бак полон).
2. Сигнализатор работы фары: показывает, что работает фара.
3. Сигнализатор работы подогрева рукояток: показывает, что работают подогревы рукояток.
4. Сигнализатор критического уровня масла: показывает, что уровень масла в двигателе низкий.

⚠ Предупреждение

Немедленно заглушите двигатель, если высветился сигнализатор критического уровня масла. Эксплуатация мотобуксировщика с низким уровнем масла приведет к повреждению двигателя.

5. Сигнализатор работы двигателя: показывает, что двигатель работает.
6. Кнопка (RESET) переключения режимов (HRT/DHRT/RPM).
7. Индикатор времени подключения аккумулятора и оборотов двигателя:
 - HRT показывает время подключения аккумулятора за все время эксплуатации мотобуксировщика, данный параметр не может быть обнулен;
 - DHRT показывает время с последнего подключения аккумулятора. Данный параметр обнуляется автоматически;
 - RPM показывает текущие обороты вращения коленчатого вала двигателя в об/мин.

⚠ Предупреждение

Для начала отсчета времени необходимо подключить АКБ выключателем массы.

Для прекращения отсчета времени необходимо отключить АКБ выключателем массы.

7.11 Настройка цифрового дисплея

Цифровой дисплей автоматически включится после запуска двигателя.

Цифровой дисплей автоматически выключится вскоре после глушения двигателя.

Короткое нажатие кнопки RESET переключает режимы отображения (HRT/DHRT/RPM).

8 Эксплуатация мотобуксировщика

⚠ Предупреждение

Перед первым использованием изучите руководство по эксплуатации. Убедитесь, что вам полностью понятно, как управлять мотобуксировщиком и обслуживать его.

В первые 20 часов работы мотобуксировщика двигатель и трансмиссия притираются. Используйте мотобуксировщик в этот период с минимально возможной нагрузкой.

При эксплуатации мотобуксировщика при температуре окружающего воздуха выше $+5^{\circ}\text{C}$ необходимо снять пластиковые облицовки для предотвращения перегрева двигателя.

8.1 Подготовка к эксплуатации

⚠ Предупреждение

После запуска двигателя мотобуксировщик может самостоятельно начать двигаться. Поэтому перед запуском двигателя освободите пространство перед мотобуксировщиком от людей, животных и посторонних предметов.

1. Переведите руль из транспортного в рабочее положение.
2. Проверьте свободный ход и работу рычага газа, троса газа.
3. Проверьте работу парковочного тормоза.
4. Проверьте натяжение цепи, при необходимости смажьте.
5. Проверьте крепление сцепного устройства.
6. При необходимости прикрепите сани к мотобуксировщику.
7. Включите парковочный тормоз.
8. Проверьте уровень масла в двигателе.
9. Включите массу.
10. Проверьте уровень топлива.
11. Проверьте отсутствие утечек технических жидкостей.
12. Откройте топливный кран.
13. Установите срывную чеку аварийного выключателя двигателя на кнопку, ремень наденьте на руку или прикрепите к поясу.
14. Закройте воздушную заслонку рычагом на руле.

⚠ Предупреждение

При запуске горячего двигателя вместо закрывания рычага воздушной заслонки можно 3–4 раза резко нажать на праймер.

При запуске холодного двигателя при температуре воздуха ниже -15°C закройте заслонку и 3–4 раза резко нажмите на праймер.

Нажмите на кнопку включения электрического стартера и запустите двигатель, если не используете ручной стартер.



⚠ Предупреждение

Не удерживайте нажатой кнопку электрического стартера более 10 секунд при каждой попытке запуска двигателя.

Если двигатель не запускается после пяти неудачных попыток запуска, сделайте паузу не менее 30 секунд перед повторным запуском или используйте ручной стартер.

Запустите двигатель ручным стартером, если не используете электрический. Вытяните рукоятку стартера до первого заметного сопротивления. Не возвращая ее на место, резко вытяните рукоятку и запустите двигатель. После запуска двигателя медленно верните рукоятку на место, давая шнуру смотаться.

⚠ Предупреждение

Не дергайте рукоятку при запуске.
Не вытягивайте шнур до упора.

Не отпускайте резко рукоятку стартера после запуска.

После запуска двигатель должен поработать с закрытой воздушной заслонкой около минуты, затем постепенно откройте ее. Дайте двигателю прогреться не менее 2 минут.

Проверьте работу аварийного выключателя двигателя.

Проверьте работу фары.

Выключите парковочный тормоз перед началом движения.

8.2 Движение

Рычаг газа на правой стороне руля меняет обороты двигателя. В зависимости от нагрузки мотобуксировщик начинает движение примерно на $\frac{1}{4}$ хода рычага газа (при 2 200 оборотах двигателя в минуту). Начинать движение надо плавно, избегая резкого увеличения оборотов двигателя.

Для осуществления поворота необходимо при движении отводить руль в противоположную повороту сторону. В случае движения по глубокому снегу поворот может осуществляться наклоном мотобуксировщика в сторону поворота, что увеличивает радиус поворота.

При движении по влажному снегу, по снегу, под которым находится вода, после преодоления луж необходимо периодически очищать трансмиссию и подвеску от накопившегося снега и льда.

При движении более одного часа необходимо остановиться и:

1. Очистить от снега рычаги карбюратора, не допуская образования на них наледи.
2. Проверить состояние цепи, смазать, если необходимо.
3. Проверить визуально состояние крепежа сцепного устройства и руля.
4. Очистить подвеску от излишков снега.

8.3 Остановка мотобуксировщика

Для остановки мотобуксировщика сбросьте газ, мотобуксировщик замедлит скорость и остановится.

Если необходимо экстренно остановиться, а сбрасывание газа по какой-либо причине не помогает, двигатель можно остановить переключателем включения / выключения зажигания или аварийным выключателем двигателя.

Когда мотобуксировщик остановится, включите парковочный тормоз и заглушите двигатель.

Очистите от снега рычаги карбюратора, не допуская образования на них наледи.

При остановке более чем на 10 минут необходимо закрыть топливный кран.

Выключите фару.

Если идут осадки в виде снега или дождя, или температура окружающей среды близка к 0 °С, накройте мотобуксировщик чехлом на время стоянки. Если этого не сделать, снег и вода могут замерзнуть на рычагах управления двигателем и других частях мотобуксировщика, что приведет к невозможности управления. Если мотобуксировщик преодолевал водные преграды и мокрый снег, необходимо очистить трансмиссию мотобуксировщика от снега и льда.

8.4 Обслуживание после эксплуатации

1. Закройте топливный кран.
2. Выключите зажигание.
3. Выключите фару.
4. Отключите массу.
5. Разгрузите мотобуксировщик.
6. Очистите мотобуксировщик от снега, льда и прочих загрязнений.
7. Проверьте натяжение цепи, при необходимости натяните и смажьте ее.
8. Проверьте состояние ведущей и ведомой звезд.
9. Проверьте состояние вариатора.
10. Проверьте натяжение гусеницы, при необходимости натяните.
11. Проверьте износ склизов (при наличии).
12. Проверьте мотобуксировщик на предмет утечек жидкостей (топливо, масло).

8.5 Тяжелые условия эксплуатации

- Движение по глубокому рыхлому снегу глубиной более 40 см;
- Движение при температуре ниже -25 °С и выше +10 °С;
- Движение по мокрому снегу;
- Движение по затопленным водой поверхностям;
- Движение по каменистой местности;
- Движение по насту, который не выдерживает веса мотобуксировщика и саней;
- Участие в гонках и соревнованиях;
- Длительное движение на низкой скорости «в натяг»;
- Движение с буксируемым грузом весом более 150 кг;
- Движение по грязи;
- Движение по песку;
- Длительное движение в гору, под гору, по склонам;
- Короткие поездки с частыми остановками;
- Длительная работа двигателя на холостом ходу.

9 Обслуживание мотобуксировщика

9.1 Установка высоты руля

Для удобства эксплуатации предусмотрены регулировочные отверстия установки высоты руля. Для увеличения высоты руля установите руль в нижнее отверстие (1).

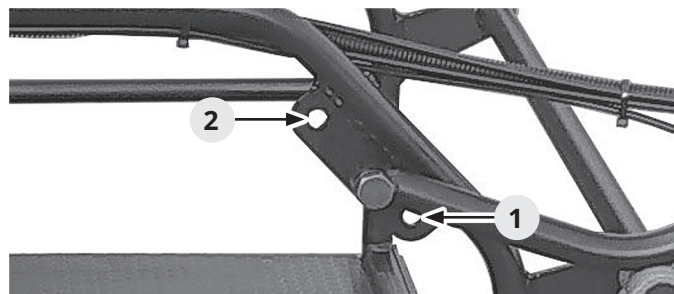

Для уменьшения высоты руля установите руль в верхнее отверстие (2).

⚠ Предупреждение

Не давите на руль при движении по твердой поверхности. Руль не предназначен для поднятия передней части мотобуксировщика.

После установки высоты руля убедитесь, что тросы не переламываются и не натягиваются при любом положении руля.

9.2 Заправка топливом

Откройте крышку бака. Убедитесь, что топлива в баке достаточно. Заполните топливный бак не выше красной пластины (1) в топливозаправочной горловине бака.

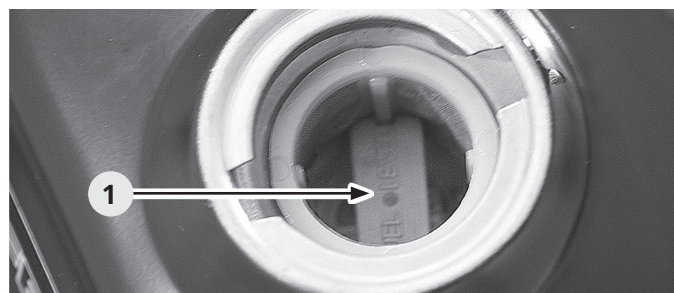

Рекомендуемое топливо: неэтилированный бензин с октановым числом 92 или выше.

⚠ Предупреждение

Не заправляйте топливный бак выше максимального уровня. При нагреве топливо расширяется. Если бак переполнен, то топливо, нагретое двигателем или солнцем, может вытекать из бака.

Не допускайте проливания топлива, особенно его попадания на двигатель или глушитель. Вытрите насухо пролитое топливо.

После заправки топливом убедитесь, что крышка топливного бака плотно закрыта.

Если мотобуксировщик сильно наклонится или перевернется, возможно протекание топлива через крышку топливного бака.

9.3 Обслуживание цепи

Проводите осмотр цепи после каждой эксплуатации. Цепь должна быть натянута. Не должно быть повреждений роликов или звеньев цепи. Не должно быть заедających или ржавых звеньев.

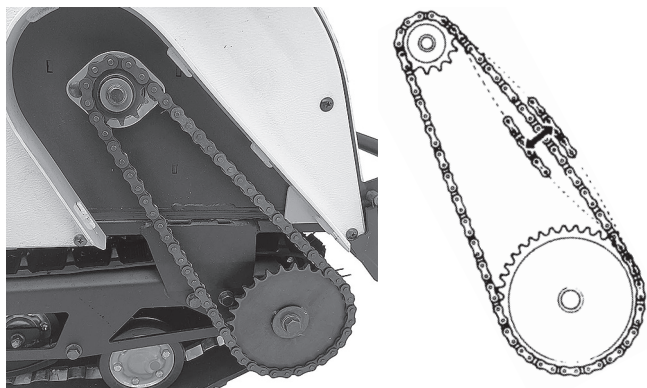

Натянутая цепь посередине между звездами будет иметь свободный ход 5-10 мм. Свободный ход менее 5 мм приведет к быстрому растяжению цепи и износу звезд. Излишне свободная цепь может слететь на ходу.

В процессе эксплуатации цепь вытягивается и расстояние между звеньями меняется. Если диапазона регулировки длины цепи недостаточно, цепь необходимо заменить.

При осмотре должно быть видно, что цепь смазана, но не слишком обильно, чтобы песок и грязь не прилипали к ней. Перед смазкой очистите цепь от загрязнений и старой смазки аэрозольным очистителем или ветошью, смоченной в керосине или растворителе. После очистки вытрите цепь насухо.

После очистки цепи смажьте ее аэрозольной смазкой для мотоциклетных цепей. Смазку необходимо распылять в зазор между звеньями и роликами цепи. Вытрите излишки смазки сухой ветошью.

⚠ Предупреждение

Для смазки цепи рекомендуется использовать аэрозольные смазки для цепей мототехники.

Для регулировки натяжения цепи ослабьте семь болтов (1) крепления моторамы к раме мотобуксировщика.

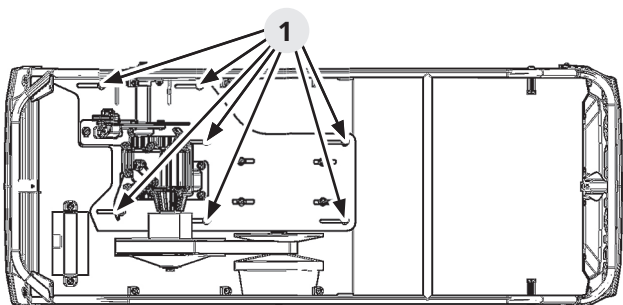

Сдвиньте мотораму вперед для ослабления цепи или назад для натяжения цепи. Для смещения моторамы вращайте болт (2).

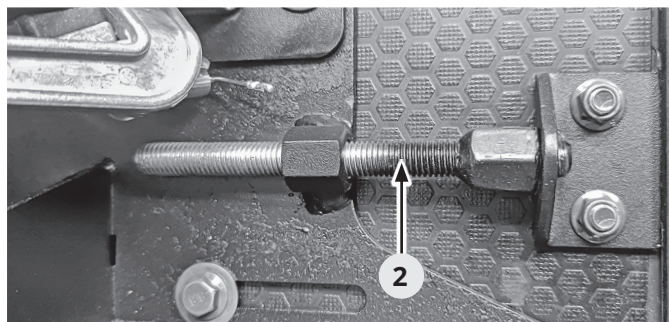

Затяните болты (1) крепления моторамы.

9.4 Обслуживание гусеницы

После каждой эксплуатации проверяйте состояние гусеницы и ее натяжение.

Натяжение гусеницы регулируется по ощущениям. Перетянутая гусеница существенно ухудшает накат мотобуксировщика. Недотянутая приводит к ускоренному износу мягких звезд.

Для натяжения гусеницы:

1. Ослабьте болты (1) крепления ведомого вала с двух сторон мотобуксировщика.
2. Поверните эксцентрики (2) натяжителя для смещения вала.

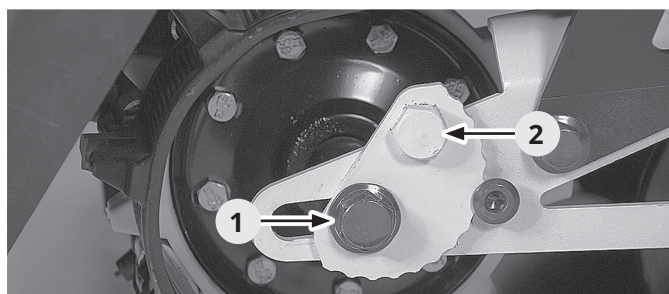

⚠ Предупреждение

При регулярном заваливании мотобуксировщика на одну из сторон увеличьте натяжение гусеницы с этой стороны. С противоположной стороны ослабьте натяжение гусеницы.

3. Проверьте натяжение гусеницы.
4. Затяните болты.

9.5 Установка склизов (при наличии)

1. Ослабьте натяжение гусеницы.
2. Открутите и снимите центральную тележку подвески.
3. Снимите центральные заглушки (3) с колес тележек.

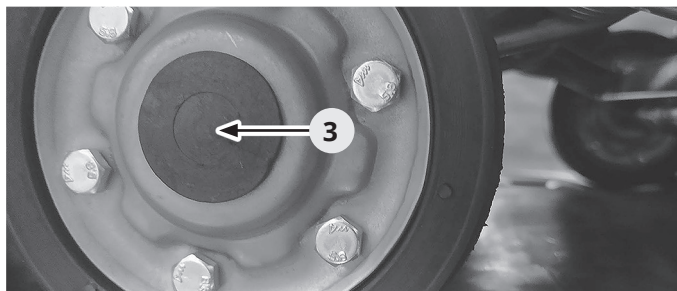

4. Установите оси (4) вовнутрь тележки.

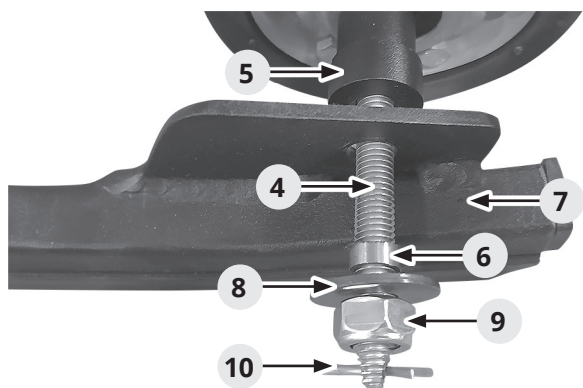

5. Установите втулки (5) и (6) на ось.
6. Установите склизы (7).
7. Установите шайбы (8) и гайки (9). Затяните гайки.
8. Установите шплинты (10) и зафиксируйте их.

9.6 Обслуживание склизов (при наличии)

После каждой эксплуатации проверяйте состояние склизов (1). Убедитесь, что накладка (2) склиза плотно прилегает к металлическому каркасу.

Убедитесь, что остаточная толщина накладки склиза не менее 7 мм. В противном случае замените накладку.

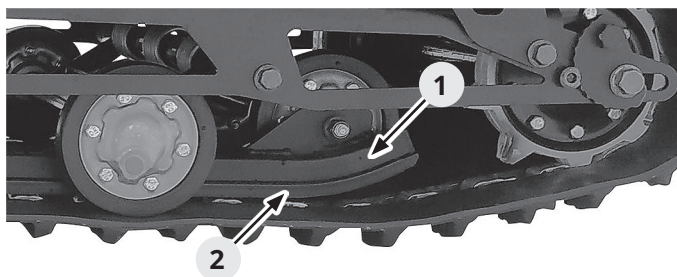

9.7 Обслуживание вариатора

⚠ Предупреждение

Все работы с вариатором проводите только при заглушенном двигателе.

Внимательно осмотрите вариатор, при необходимости очистите его. Проверяйте состояние и наличие пластиковых вкладышей (слайдеров) после каждой эксплуатации. При их износе или отсутствии установите новые.

Раз в месяц смазывайте рабочую поверхность вкладышей (1) и вала вариатора (2).

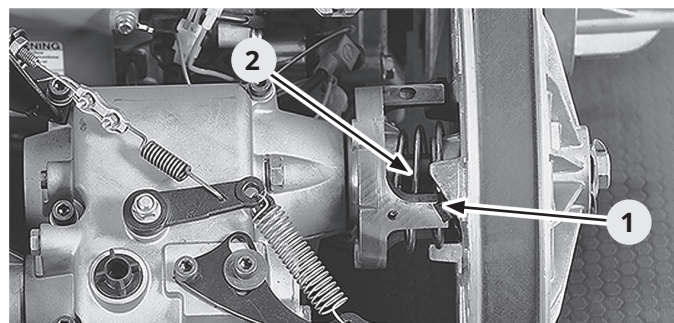

Для снятия ремня вариатора:

1. Заглушите двигатель.
2. Откройте капот, отстегнув резиновые защелки по бокам, обеспечьте удобный доступ к вариатору.
3. Стяните часть ремня на внешнюю сторону ведомого шкива вариатора.

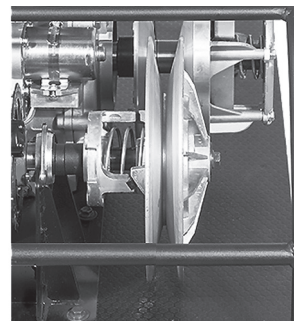
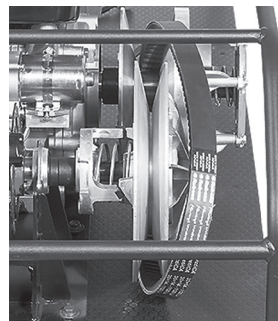
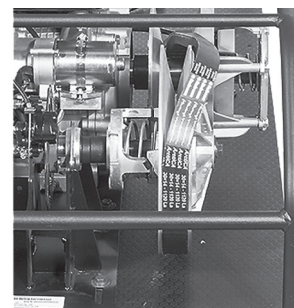
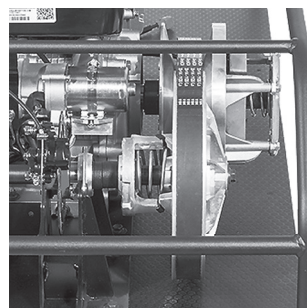

4. Вращайте ведомый шкив вариатора и направляйте остальную часть ремня на внешнюю сторону шкива.
5. После того как ремень полностью снимется с ведомого шкива вариатора, снимите его с ведущего шкива.

Для установки ремня вариатора:

1. Наденьте его на ведущий шкив вариатора.
2. Наденьте часть ремня на ведомый шкив вариатора, вращайте ведомый шкив вариатора и направляйте ремень на рабочую часть шкива.

9.8 Обслуживание воздушного фильтра

Корпус воздушного фильтра зафиксирован на карбюраторе.

Для снятия крышки фильтра открутите крепежную гайку (1).

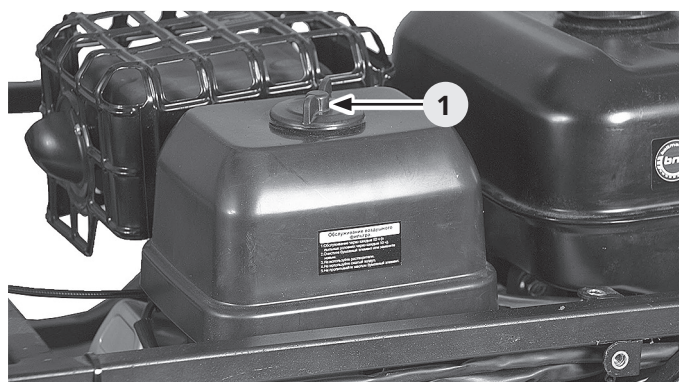

Для снятия фильтра открутите крепежную гайку (2).

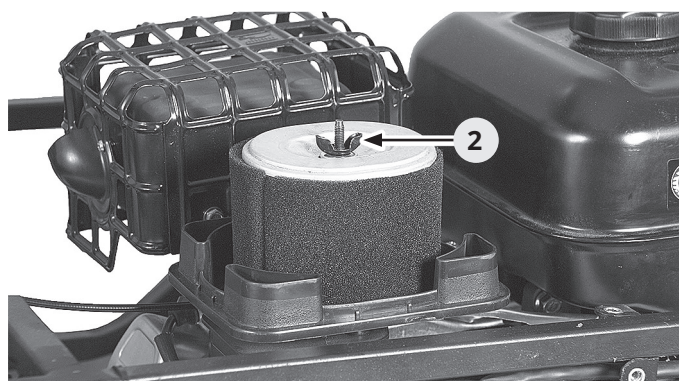

При загрязнении фильтрующего элемента его необходимо заменить.

Установку воздушного фильтра производите в обратной последовательности.

9.9 Проверка уровня масла

Уровень масла в двигателе проверяйте при неработающем двигателе, расположенном на ровной поверхности.

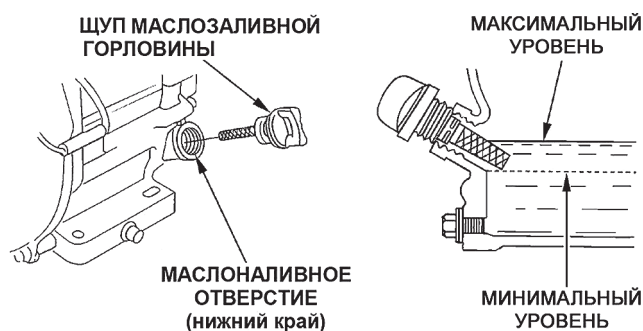

1. Снимите щуп горловины и протрите его.
2. Вставьте щуп в горловину маслосливного отверстия (как показано на рисунке), но не закручивайте его, затем выньте щуп и проверьте уровень масла.
3. Если уровень масла оказывается вблизи или ниже минимальной отметки на щупе, долейте рекомендуемое масло до уровня верхней метки (нижний край маслосливного отверстия). Не переливайте масло выше уровня.
4. Установите на место щуп.

▲ Предупреждение

Работа двигателя с пониженным уровнем масла может привести к повреждению двигателя.

Повышенный уровень масла свидетельствует о попадании в него воды или топлива.

Не запускайте двигатель с выкрученным щупом.

9.10 Замена масла

Первая замена масла производится через первые 5 часов работы двигателя.

Далее замена масла производится через каждые 50 часов работы двигателя.

Меняйте масло при теплом двигателе.

1. Снимите щуп.
2. Откачайте масло через маслосливное отверстие.

▲ Предупреждение

Утилизируйте масло согласно действующему законодательству.

3. Двигатель, находящийся на ровной площадке, заполните до нижнего края маслосливного отверстия рекомендуемым маслом.
4. Установите на место щуп и затяните его.

Используйте моторное масло, соответствующее или превосходящее требованиям спецификаций по API SJ, SL.

Не используйте специальных присадок в масло.

Всегда проверяйте эксплуатационную маркировку по API на емкости с маслом, чтобы быть уверенным в том, что в ней есть буквы SJ, SL или эквивалентные обозначения.

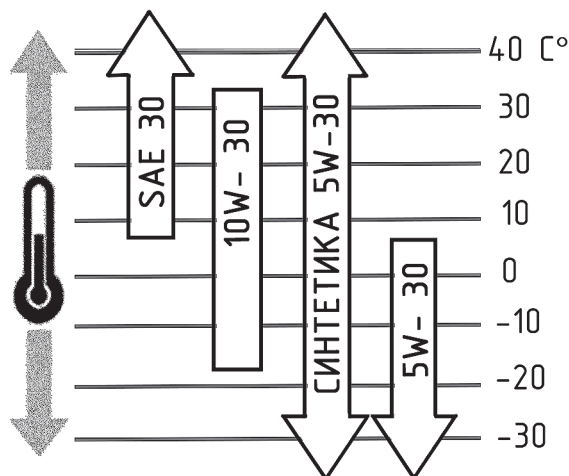

Для повсеместного применения рекомендуется вязкость SAE 10W-30 или SAE 5W-30. Объем масла для двигателя — 1,1 литра.

9.11 Обслуживание свечи зажигания

Рекомендованная свеча зажигания: BP6ES, BPR6ES (NGK), W20EPR-U, W20EPR-U (DENSO).

⚠ Предупреждение

Используйте только рекомендованные свечи зажигания.

1. Снимите наконечник высоковольтного провода со свечи и выверните ее с помощью свечного ключа.
2. Осмотрите свечу. Если обнаружатся трещины в изоляции или значительный износ электродов, замените свечу.
3. С помощью пластинчатого щупа измерьте зазор между электродами свечи. Зазор должен быть в пределах 0,7–0,8 мм.

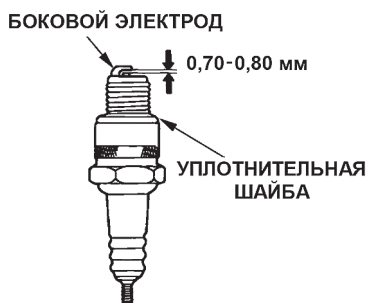

4. Проверьте состояние уплотнительной шайбы. Наживите свечу рукой так, чтобы не было перекоса резьбы.
5. Вкрутите свечу рукой. После того, как свеча будет ввернута до упора рукой, затяните ее свечным ключом с усилием 30 Н•м.

⚠ Предупреждение

Свеча должна быть плотно затянута. В противном случае это может привести к повреждению двигателя.

9.12 Обслуживание реверс-редуктора

9.12.1 Замена масла в реверс-редукторе

1. Открутите пробку (1) маслозаливного отверстия редуктора.

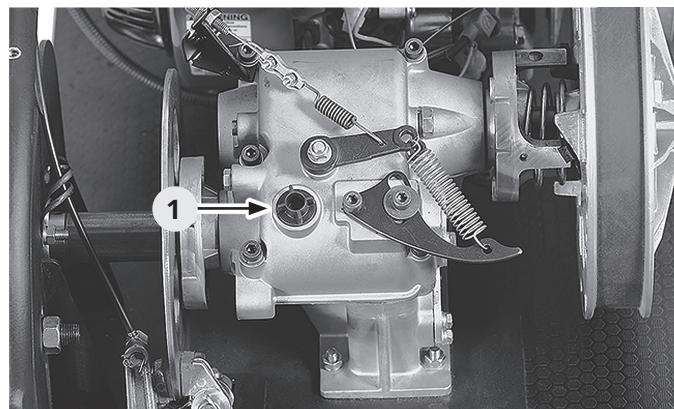

2. Откачайте отработанное масло из редуктора.
3. Залейте 80 мл масла и закрутите пробку.

⚠ Предупреждение

Общий объем масла в редукторе — 100 мл. Объем масла при замене — 80 мл.

Уровень масла в редукторе проверяется методом откачивания и заливкой отмеренного количества.

Рекомендованная вязкость масла в зависимости от температуры:

- при температуре ниже -10 °C.....SAE 5W30
- при температуре ниже -5 °C.....SAE 15W40
- при температуре выше -30 °C.....SAE 75W90
- при температуре выше -20 °C.....SAE 80W90

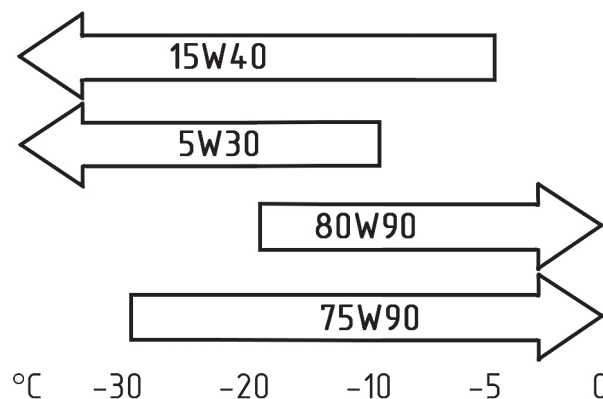

⚠ Предупреждение

Утилизируйте масло согласно действующему законодательству.

9.12.2 Регулировка механизма переключения реверс-редуктора (для Sport S-Z460MER и Long Track L-Z460MER)

При ослабевании троса переключения реверс-редуктора или нарушении четкости включения передач необходимо произвести регулировку механизма переключения реверс-редуктора.

⚠ Предупреждение

Эксплуатация мотобуксировщика с нарушенной регулировкой механизма переключения может привести к повреждению реверс-редуктора.

1. Заглушите мотобуксировщик. Переведите переключатель реверс-редуктора в положение «вперед».



2. Ослабьте контргайку (1), закрутите регулировочный винт (2). Открутите гайку (3) крепления троса.

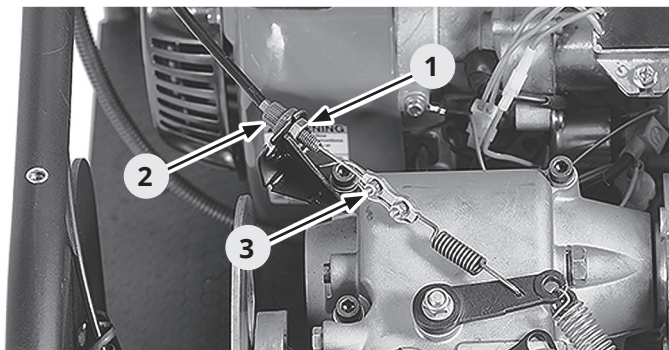

3. Сдвиньте рычаг (4) до упора вниз и, вращая ведомый шкив вариатора, убедитесь, что включена передача «вперед».

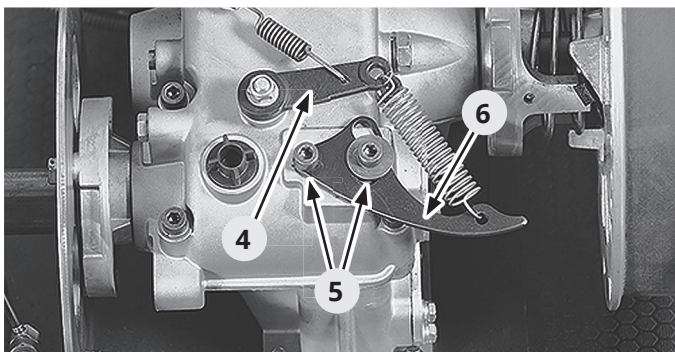

4. Ослабьте болты (5) и сдвиньте кронштейн (6) вниз, до создания существенного натяжения пружины. Затяните болты (5).
5. Натяните трос и затяните гайку (3) крепления.
6. Создайте необходимое натяжение регулировочным винтом (2) и затяните контргайку (1).
7. Переведите переключатель реверс-редуктора в положение «назад» и, вращая ведомый шкив вариатора, убедитесь, что включена передача «назад».



8. При необходимости повторите регулировку.

9.12.3 Регулировка механизма переключения реверс-редуктора (для Sport PRO S-Z460MER и Long Track PRO L-Z460MER):

При ослабевании тросов переключения реверс-редуктора или нарушении четкости включения передач необходимо произвести регулировку привода реверс-редуктора.

⚠ ПРЕДУПРЕЖДЕНИЕ

Эксплуатация мотобуксировщика с нарушенной регулировкой привода переключения реверс-редуктора может привести к его повреждению.

1. Заглушите мотобуксировщик. Переведите переключатель реверс-редуктора в положение пониженной передачи.
2. Ослабьте контрагайки (1).

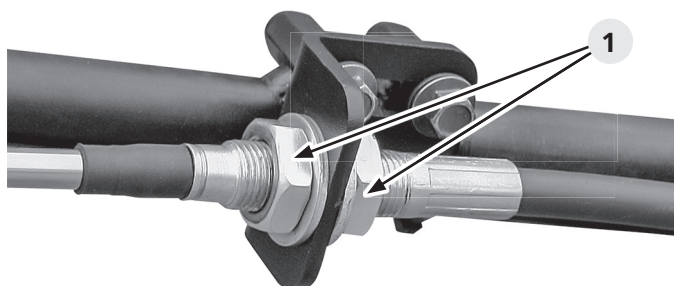

- Убедитесь, что рычаг (2) в центральном положении. Вращая ведомый шкив вариатора, убедитесь, что включена пониженная передача.

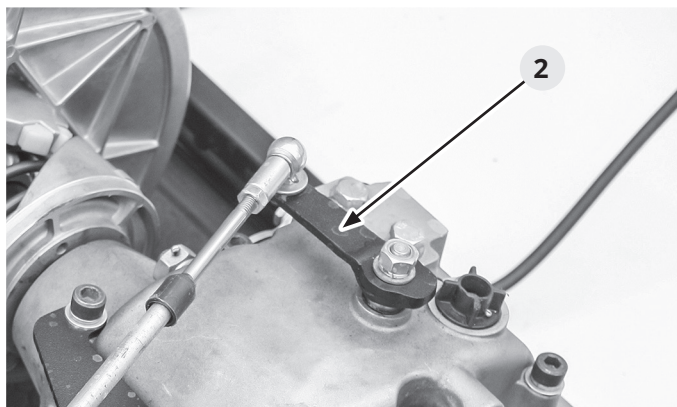

- Не смещая рычаг на руле, на редукторе и рубашку затяните контргайки (1).
- Переведите рычаг переключения назад в положение задней передачи. Вращая ведомый шкив вариатора, убедитесь, что включена задняя передача.
- Переведите рычаг переключения в положение повышенной передачи. Вращая ведомый шкив вариатора, убедитесь, что включена повышенная передача.
- При необходимости вращением контргаек (1) сместите рубашку троса и отрегулируйте взаимное расположение рычагов.

9.13 Обслуживание аккумуляторной батареи

На мотобуксировщик может быть установлена аккумуляторная батарея Delta CT 1211 (12V/11Ah) или ее аналоги: EBZ12-4-1, YT12B-BS, YTZ14S.



⚠ Предупреждение

Всегда отключайте массу сразу после эксплуатации мотобуксировщика.

Срок службы аккумуляторной батареи зависит от режима ее эксплуатации.

При запуске двигателя электростартером аккумуляторная батарея отдает часть заряда и при движении восполняет эти потери. При длительном движении на малых оборотах и включенной фаре или частых запусках двигателя аккумуляторная батарея может не успевать зарядиться. Напряжение заряженной аккумуляторной батареи должно быть в интервале 12,6–12,9 В. Если напряжение менее 12,3 В, то заряд составляет около 70 %, и батарею необходимо зарядить.

⚠ Предупреждение

Не храните аккумуляторную батарею в разряженном состоянии. Длительное пребывание в разряженном состоянии или при низких температурах приводит к выходу ее из строя.

Подключение и отключение аккумуляторной батареи производите только при выключенном зажигании. Красный провод подключите к плюсовой (+) клемме, синий или черный провод подключите к минусовой (-) клемме аккумуляторной батареи.

⚠ Предупреждение

Неправильное подключение батареи приведет к повреждению мотобуксировщика.

Для заряда аккумуляторной батареи используйте зарядное устройство для AGM-аккумуляторов.

⚠ Предупреждение

Использование зарядного устройства, не предназначенного для AGM-батарей, приведет к выходу из строя аккумуляторной батареи.

9.14 Регулировка троса парковочного тормоза

Проверьте свободный ход (а) рычага парковочного тормоза. Он должен быть 20–30 мм.

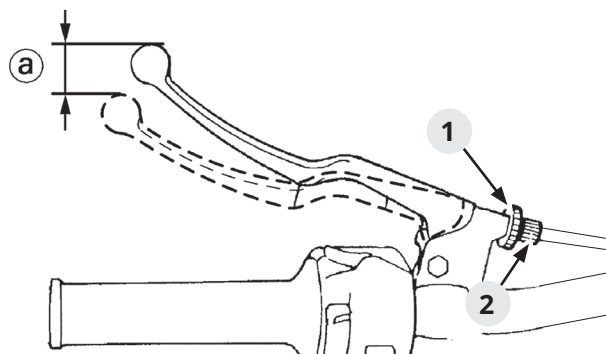

Для регулировки хода ослабьте контргайку (1) и вращением против часовой стрелки регулировочного винта (2) натяните трос, так чтобы рычаг парковочного тормоза имел свободный ход в пределах 20–30 мм.

Для ослабления троса тормоза ослабьте контргайку (1) и вращением регулировочного винта (2) по часовой стрелке ослабьте трос.

Если регулировки на рычаге недостаточно для настройки свободного хода, отрегулируйте тормозной суппорт и проверьте состояние колодок.

Перед настройкой тормозного суппорта максимально ослабьте трос тормоза на рычаге и откройте капот мотобуксировщика.

9.15 Регулировка тормозного суппорта

Полностью ослабьте натяжение троса тормоза на рычаге. Убедитесь в легкости нажатия и возвращении в исходное положение рычага и троса парковочного тормоза. При затрудненном движении рычага парковочного тормоза смажьте или замените трос.

Ослабьте болт (1) и вытяните трос до установки необходимого зазора между колодками и тормозным диском.

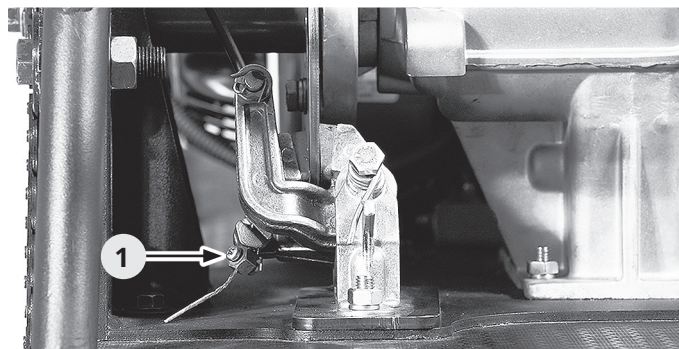

Затяните болт (1) и проверьте работу рычага парковочного тормоза.

Ослабьте гайки (2) крепления кронштейна тормозного суппорта и отрегулируйте положение колодок относительно тормозного диска.

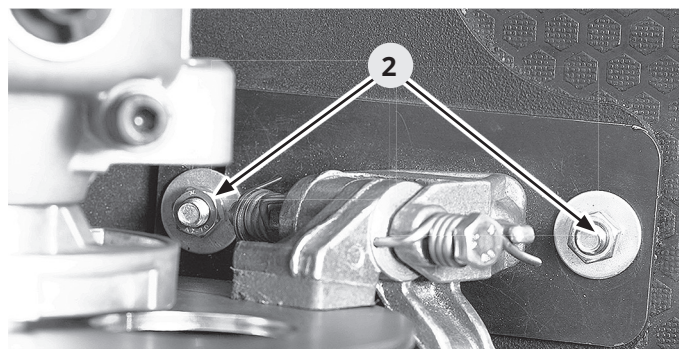

Проверьте работу парковочного тормоза.

Если в процессе эксплуатации происходит задевание колодок о тормозной диск, увеличьте ход рычага тормоза.

9.16 Мойка и очистка

После каждой эксплуатации очищайте мотобуксировщик от грязи, снега, льда, листьев, веток и других посторонних предметов. Для мойки используйте воду и моющее средство. Перед его применением ознакомьтесь с инструкцией по использованию.

▲ Предупреждение

Не направляйте струю воды под давлением на подшипники, глушитель, воздушный фильтр и электрические детали. Вода может вымыть смазку из подшипников и повредить другие детали.

10 Плановое техническое обслуживание*

10.1 После первых 5 часов работы мотобуксировщика

1. Замените масло в двигателе.

10.2 Через каждые 8 часов работы или ежедневно

1. Проверьте уровень моторного масла.
2. Очистите зоны вокруг глушителя и органов управления.
3. Очистите решетки воздухозаборного отверстия.
4. Проверьте крепление склизовой подвески (при наличии).

10.3 После первых 20 часов работы мотобуксировщика, но не позднее чем через 1 месяц

1. Очистите или замените воздушный фильтр.
2. Смажьте тросы газа и парковочного тормоза силиконовым маслом.
3. Смажьте цепь и приводные звездочки.
4. Отрегулируйте свободный ход рычага газа и парковочного тормоза.
5. Отрегулируйте натяжение цепи.
6. Проверьте подшипники трансмиссии.
7. Проверьте затяжку всех болтов крепления тележек, подшипников и цепных звезд.
8. Проверьте регулировку механизма переключения реверс-редуктора.

10.4 Обслуживание через каждые последующие 50 часов эксплуатации, но не реже чем раз в 12 месяцев

1. Замените масло в двигателе.
2. Очистите или замените воздушный фильтр.
3. Замените свечу зажигания.
4. Смажьте тросы газа и парковочного тормоза силиконовым маслом.
5. Смажьте цепь и приводные звездочки.
6. Проверьте подшипники трансмиссии.
7. Отрегулируйте свободный ход рычага газа и парковочного тормоза.
8. Отрегулируйте натяжение цепи.
9. Проверьте затяжку всех болтов крепления тележек подвески, подшипников и цепных звезд.

* подробный перечень необходимых работ указан в таблице технического обслуживания.

11 Транспортировка

Перед транспортировкой мотобуксировщика перекройте топливный кран и отключите массу. При проведении погрузочно-разгрузочных работ мотобуксировщик должен находиться в горизонтальном положении. При перевозке мотобуксировщика обеспечьте его надежную фиксацию и защиту от внешних воздействий.

12 Хранение

Мотобуксировщик следует хранить в сухом проветриваемом помещении или на открытом воздухе под навесом. Мотобуксировщик должен быть защищен от попадания прямых солнечных лучей.

▲ Предупреждение

Убедитесь, что в месте хранения нет высокой влажности или запыленности.

12.1 Подготовка к кратковременному хранению (до одного месяца)

1. Очистите или помойте мотобуксировщик.
2. Смажьте тросы газа и парковочного тормоза силиконовым маслом.
3. Смажьте цепь и приводные звездочки.

12.2 Подготовка мотобуксировщика к длительному хранению (более одного месяца)

1. Очистите мотобуксировщик.
2. Прогрейте двигатель и замените моторное масло.
3. Заполните топливный бак полностью.
4. Перекройте топливный кран.
5. Открутите сливной болт (1) на карбюраторе и слейте топливо из карбюратора.

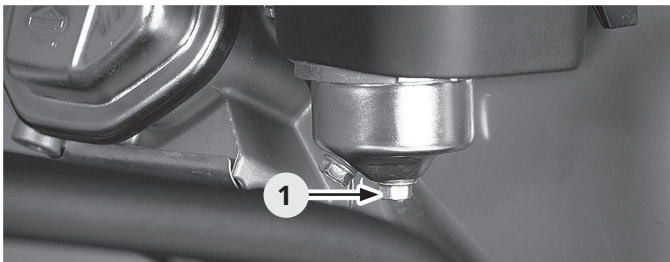

6. Снимите аккумуляторную батарею и зарядите ее. Проверяйте заряд батареи не реже, чем раз в два месяца. Заряжайте при необходимости.
7. Храните аккумуляторную батарею в помещении с температурным режимом от +1 до +20 °С.
8. Проворачивайте гусеницу на полоборота не реже, чем один раз в полгода.
9. Накройте мотобуксировщик от пыли.

Данная консервация обеспечивает сохранность мотобуксировщика до 12 месяцев при условии соблюдения правил хранения.

По истечении 12 месяцев произведите подготовку мотобуксировщика к эксплуатации, запустите двигатель на несколько минут. При необходимости дальнейшего хранения проведите подготовку к хранению снова.

12.3 Подготовка к эксплуатации после длительного хранения

1. Очистите мотобуксировщик от пыли, грязи.
2. Заправьте топливный бак свежим топливом.
3. Зарядите и установите аккумуляторную батарею.
4. Смажьте цепь и приводные звездочки.
5. Отрегулируйте свободный ход рычага газа и парковочного тормоза.

13 Сервисное обслуживание

Обслуживание мотобуксировщика необходимо проводить у дилеров Baltmotors. Список уполномоченных сервисных дилеров Baltmotors размещен на сайте www.baltmotors.ru

14 Предпродажная подготовка

Перечень проверок при предпродажной подготовке	Отметка мастера
Проверить необходимость выполнения «Информационных бюллетеней»	
Проверить комплектность согласно ведомости комплектации	
Проверить АКБ и установить	
Проверить натяжение гусеницы	
Проверить натяжение приводной цепи	
Заправить топливо в бак 300 мл	
Проверить уровень масла в двигателе	
Проверить отсутствие следов подтекания технических жидкостей	
Проверить крепление и прокладку проводки	
Проверить крепление и прокладку тросов	
Проверить складывание руля в транспортировочное положение	
Проверить положение рулевых переключателей и рукояток	
Проверить работу парковочного тормоза	
Проверить работу рычага газа	
Проверить запуск двигателя ручным стартером	
Проверить запуск двигателя электрическим стартером	
Проверить работу розетки постоянного тока	
Проверить работу выключателя двигателя на руле	
Проверить работу аварийного выключателя двигателя	
Проверить работу двигателя на холостых оборотах	
Проверить работу фары	
Проверить переключение передач	
Проверить мотобуксировщик в движении	
Перекрыть топливный кран	
Отключить АКБ	
Проверить состояние и крепление пластиковых облицовок	

Модель, модификация мотобуксировщика:
Серийный номер мотобуксировщика:
Провёл предпродажную подготовку (Ф. И. О.):
Дата проведения предпродажной подготовки:
Подпись:

Предпродажная подготовка считается произведенной, если все выявленные недостатки или неисправности устранены.

15 Таблица периодичности обслуживания мотобуксировщиков

	Перед каждой эксплуатацией или через каждые 8 часов работы	После эксплуатации	Через первые 5 часов эксплуатации	Через первые 20 часов эксплуатации или*	Каждые 50 часов эксплуатации или ежегодно*	При тяжелых условиях эксплуатации	Подготовка к транспортировке	Обслуживание после транспортировки	Подготовка к хранению (консервация)	В процессе хранения	Подготовка к эксплуатации после хранения
Масло в двигателе	П		З		З						
Выключатель массы	О	О				О					
Топливо	О						О	О	О		З
Утечка технических жидкостей	П	П		П	П					П	
Ход рычага газа	П			О	О						
Ход рычага парковочного тормоза	П			О	О						
Топливный кран	П			П	П		П	П	П		
Работа электрического стартера	П			П	П						
Работа механического стартера	П			П	П	П					
Работа двигателя на холостом ходу	П			П	П	П					
Реакция двигателя на положение рычага газа	П			П	П						
Посторонние звуки при работе двигателя	П			П	П	П					
Руль и его крепление	П			П	П	П					
Крепление прицепного устройства	П	П		О	О	О					
Переключение передач редуктора заднего хода	П			П							
Аварийный выключатель двигателя	П										
Рулевой переключатель	П										
Цепь	П	О		О	О	О			О		О
Фара	П	П		П	П						
Пластиковые облицовки	П					О					
Очистка от загрязнений или снега		О				О			О		О
АКБ		П		О	О				О	О	О
Гусеница		П		О	О				О	О	О
Очистка тяг управления карбюратором от снега	П	О				О					
Звезды цепной передачи		П		П	П						
Крепление звезд		П		О	О	О					
Валы гусеницы		П				П					
Тележки подвески		П		П	П	П					
Подшипники валов трансмиссии		П		П	П	П					
Подшипники тележек		П		О	О	З					
Шкивы вариатора		П		П	О	О					О
Ремень вариатора		П		П	П						
Масло редуктора заднего хода				П	З				З		П
Смазка троса газа				О	О	О			О		О
Фильтр воздушный				О	З	О					О
Топливный шланг				П	П						П
Провода АКБ				П	П		О	О			П
Зарядка				П	П						П
Суппорт и колодки парковочного тормоза				П	П	П					
Диск парковочного тормоза				П	П	П					
Смазка троса парковочного тормоза				П	О	О			О		О
Крепление боковых пластин				О	О	О					
Крепление тележек подвески				О	О	О					
Накладки склизов (при наличии)		П									
Крепление двигателя				О	О	П					
Крепление редуктора				П	П						
Крепление моторамы				О	О						
Свеча зажигания					З						П
Карбюратор									О		О

П — проверка; О — обслуживание; З — замена.

* производится дилером Baltmotors.

16 Копия предпродажной подготовки (экземпляр продавца)

Перечень проверок при предпродажной подготовке	Отметка мастера
Проверить необходимость выполнения «Информационных бюллетеней»	
Проверить комплектность согласно ведомости комплектации	
Проверить АКБ и установить	
Проверить натяжение гусеницы	
Проверить натяжение приводной цепи	
Заправить топливо в бак 300 мл	
Проверить уровень масла в двигателе	
Проверить отсутствие следов подтекания технических жидкостей	
Проверить крепление и прокладку проводки	
Проверить крепление и прокладку тросов	
Проверить складывание руля в транспортировочное положение	
Проверить положение рулевых переключателей и рукояток	
Проверить работу парковочного тормоза	
Проверить работу рычага газа	
Проверить запуск двигателя ручным стартером	
Проверить запуск двигателя электрическим стартером	
Проверить работу розетка постоянного тока	
Проверить работу выключателя двигателя на руле	
Проверить работу аварийного выключателя двигателя	
Проверить работу двигателя на холостых оборотах	
Проверить работу фары	
Проверить переключение передач	
Проверить мотобуксировщик в движении	
Перекрыть топливный кран	
Отключить АКБ	
Проверить состояние и крепление пластиковых облицовок	

Модель, модификация мотобуксировщика:
Серийный номер мотобуксировщика:
Провёл предпродажную подготовку (Ф. И. О.):
Дата проведения предпродажной подготовки:
Подпись:

Предпродажная подготовка считается произведенной, если все выявленные недостатки или неисправности устранены.

Данная копия остается у продавца и хранится до окончания гарантийного периода на мотобуксировщик.

17 Копия гарантийного талона (экземпляр продавца)

Продавец:	
Адрес продавца:	
Телефон:	Дата продажи:
Модель, модификация:	Заводской номер:
Номер двигателя:	
Ф. И. О. покупателя:	
Адрес:	
Телефон:	Электронная почта:

Покупатель подтверждает, что продавец:

- Передал покупателю мотобуксировщик и руководство по эксплуатации мотобуксировщика.
- Разъяснил правила эксплуатации мотобуксировщика.
- Разъяснил покупателю условия положения о гарантии, сроки и значение необходимости технического обслуживания.

Претензий к внешнему виду мотобуксировщика покупатель не имеет.

Подпись покупателя

Подпись продавца

Дата «____» _____ 20__ г.

Штамп торгующей организации

Настоящим, в соответствии с требованиями Федерального закона «О персональных данных» № 152-ФЗ от 27.07.2006 г.,
я, _____

(Ф. И. О.)

даю согласие продавцу _____
(наименование организации)

и производителю ООО «Калининградский мотозавод» на обработку моих персональных данных, указанных мною в настоящем документе, в целях постановки мотобуксировщика на гарантию и информирования об отзывных и сервисных кампаниях. Обработка персональных данных осуществляется продавцом и производителем на бумажном или электронном носителе с использованием и без использования средств автоматизации. Согласие действует в течение гарантийного срока на мотобуксировщик. Порядок отзыва согласия на обработку персональных данных мне известен.

Подпись _____ Дата «____» _____ 20__ г.

Данная копия остаётся у продавца и хранится до окончания гарантийного периода на мотобуксировщик.

18 Положение о гарантии

18.1 Общие положения

1. На проданный мотобуксировщик устанавливается гарантийный срок эксплуатации в течение 24 (двадцати четырех) месяцев с момента продажи.
2. Продавец обязуется во время гарантийного периода бесплатно отремонтировать или заменить все детали, узлы и агрегаты, неисправные в результате производственного дефекта или брака материала.

18.2 Гарантия не распространяется:

1. На детали и системы, вышедшие из строя в результате перегрева, воздействия воды, масляного голодания, длительной работы на предельных режимах и других причин, не предусмотренных руководством по эксплуатации при исправных системах охлаждения и смазки.
2. На детали и системы, подвергающиеся износу, зависящему от:
 - качества топлива и смазочных материалов;
 - состояния фильтров и питающих трубопроводов, попадания посторонних предметов в двигатель;
 - состояния узлов и деталей, обеспечивающих безаварийную работу двигателя и других агрегатов, которые должны быть проверены при периодических осмотрах, предусмотренных данным руководством по эксплуатации;
 - интенсивности условий и стиля эксплуатации мотобуксировщика.
3. На расходные детали и детали, подвергающиеся износу, зависящему от стиля, интенсивности и условий эксплуатации: подогревы рукояток, батарею аккумуляторную, тормозные колодки, тормозные диски, колеса, пружины, шланги, тросы, подшипники, резинометаллические соединения, пыльники, рычаги, ремень вариатора, шкивы вариатора и их части, вал вариатора, свечу зажигания, ящик-багажник, фару, фильтры, заправочные жидкости, прокладки различных типов, цепь, замок цепи, расходные материалы.
4. На любые повреждения мотобуксировщика, возникшие в результате преодоления водных преград, загрязнения деталей и узлов (без своевременной очистки), наезда на препятствие.
5. На последствия ремонта вне специализированной сервисной станции, неквалифицированного ремонта, некачественного ремонта.
6. На любые повреждения пластиковых, резиновых, бумажных, и деревянных деталей.
7. На последствия от воздействия на мотобуксировщик внешних факторов, таких как хранение в несоответствующих условиях, мытье мойкой высокого давления, удары камнями, промышленные выбросы, смолистые осадки деревьев, соль, град, шторм, молния, стихийные бедствия или другие природные и экологические явления, а также акты вандализма и другие неконтролируемые действия.
8. На мотобуксировщик, в конструкцию которого были внесены несогласованные с производителем изменения либо изменены заводской номер или номер двигателя.
9. На повреждения мотобуксировщика в результате аварии, если она произошла не в результате технических неисправностей.
10. На последствия использования мотобуксировщика в соревнованиях, в коммерческих целях,

не по назначению или с нарушением условий эксплуатации.

11. На последствия в результате неполного или несоответствующего обслуживания (пренебрежение ежедневным или периодическим обслуживанием, подготовкой к хранению или к эксплуатации и т. п.).
12. На любые неисправности мотобуксировщика, устраняющиеся регулировкой (регулировка карбюратора, зазора катушки зажигания, натяжения цепи, натяжения гусеницы, межосевого расстояния и соосности шкивов вариатора, парковочного тормоза, направления светового пучка фары и т. п.).
13. На посторонние звуки, шумы, скрипы, вибрации, которые не влияют на характеристики и работоспособность мотобуксировщика.
14. На детали и системы, вышедшие из строя в результате износа.
15. На дополнительно установленное оборудование и аксессуары.
16. На легкое просачивание масла или других жидкостей сквозь изоляцию, не вызывающее изменения уровня жидкостей.
17. На последствия от эксплуатации неисправного мотобуксировщика.
18. На катушку зажигания, выпрямитель, реле, датчики всех типов, переключатель рулевой, выключатель массы по истечении 6 (шести) месяцев со дня реализации мотобуксировщика через розничную сеть.
19. На возмещение затрат, произведенных владельцем, связанных с поломкой мотобуксировщика, на техническую помощь, эвакуацию и транспортировку, компенсацию причиненных неудобств и коммерческих потерь, аренду и покупку другой техники.

18.3 Порядок реализации гарантийных обязательств

Для рассмотрения претензии покупателю необходимо прибыть с мотобуксировщиком на станцию технического обслуживания продавца. После регистрации продажи мотобуксировщика на сайте <http://baltmotors.ru> покупатель может обращаться на любую станцию технического обслуживания, которая уполномочена производителем выполнять гарантийное обслуживание мотобуксировщика. Список станций технического обслуживания размещен на сайте <http://baltmotors.ru>. Предварительно необходимо записаться у мастера станции по телефону.

Устранение недостатков, возникших по вине завода-изготовителя, при наличии на складе продавца необходимых запчастей производится в разумный срок, не превышающий десяти дней, а при отсутствии таковых — в срок, не превышающий сорока пяти дней.

Предварительно необходимо записаться у мастера сервисного дилера по телефону.

Для обеспечения информационной связи между продавцом, производителем и покупателем после приобретения мотобуксировщика и в течение всего срока гарантии на мотобуксировщик покупателю необходимо предоставить продавцу свои контактные данные и своевременно информировать об их изменении, в том числе об изменении владельца мотобуксировщика.

Продавец и производитель не несут ответственности за неблагоприятные последствия несвоевременного уведомления владельца мотобуксировщика о проводимых отзывных и сервисных кампаниях, если контактная информация не была предоставлена.

Информация о проводимых отзывных и сервисных кампаниях размещена на сайте <http://baltmotors.ru>.

19 Гарантийный талон

Продавец:	
Адрес продавца:	
Телефон:	Дата продажи:
Модель, модификация:	Заводской номер:
Номер двигателя:	
Ф. И. О. покупателя:	
Адрес:	
Телефон:	Электронная почта:

Покупатель подтверждает, что продавец:

- Передал покупателю мотобуксировщик и руководство по эксплуатации мотобуксировщика.
- Разъяснил правила эксплуатации мотобуксировщика.
- Разъяснил покупателю условия положения о гарантии, сроки и значение необходимости технического обслуживания.

Претензий к внешнему виду мотобуксировщика покупатель не имеет.

Подпись покупателя

Подпись продавца

Дата «___» _____ 20__ г.

Штамп торгующей организации

Настоящим, в соответствии с требованиями Федерального закона «О персональных данных» № 152-ФЗ от 27.07.2006 г., я, _____,

(Ф. И. О.)

даю согласие продавцу _____
(наименование организации)

и производителю ООО «Калининградский мотозавод» на обработку моих персональных данных, указанных мною в настоящем документе, в целях постановки мотобуксировщика на гарантию и информирования об отзывных и сервисных кампаниях. Обработка персональных данных осуществляется продавцом и производителем на бумажном или электронном носителе с использованием и без использования средств автоматизации. Согласие действует в течение гарантийного срока на мотобуксировщик. Порядок отзыва согласия на обработку персональных данных мне известен.

Подпись _____ Дата «___» _____ 20__ г.

19.1 Информация о прохождении сервисного обслуживания

<p>ТАЛОН ОБСЛУЖИВАНИЯ Обслуживание выполнено через _____мочасов Консервация/расконсервация (лишнее вычеркнуть)</p> <p>Штамп дилера Baltmotors, проводившего обслуживание.</p> <p>Дата «_____» _____ 20__ г. Подпись _____</p>	<p>ТАЛОН ОБСЛУЖИВАНИЯ Обслуживание выполнено через _____мочасов Консервация/расконсервация (лишнее вычеркнуть)</p> <p>Штамп дилера Baltmotors, проводившего обслуживание.</p> <p>Дата «_____» _____ 20__ г. Подпись _____</p>	<p>ТАЛОН ОБСЛУЖИВАНИЯ Обслуживание выполнено через _____мочасов Консервация/расконсервация (лишнее вычеркнуть)</p> <p>Штамп дилера Baltmotors, проводившего обслуживание.</p> <p>Дата «_____» _____ 20__ г. Подпись _____</p>
<p>ТАЛОН ОБСЛУЖИВАНИЯ Обслуживание выполнено через _____мочасов Консервация/расконсервация (лишнее вычеркнуть)</p> <p>Штамп дилера Baltmotors, проводившего обслуживание.</p> <p>Дата «_____» _____ 20__ г. Подпись _____</p>	<p>ТАЛОН ОБСЛУЖИВАНИЯ Обслуживание выполнено через _____мочасов Консервация/расконсервация (лишнее вычеркнуть)</p> <p>Штамп дилера Baltmotors, проводившего обслуживание.</p> <p>Дата «_____» _____ 20__ г. Подпись _____</p>	<p>ТАЛОН ОБСЛУЖИВАНИЯ Обслуживание выполнено через _____мочасов Консервация/расконсервация (лишнее вычеркнуть)</p> <p>Штамп дилера Baltmotors, проводившего обслуживание.</p> <p>Дата «_____» _____ 20__ г. Подпись _____</p>

20 Схема электрическая

